



Modely s kapacitou 75kg a 200kg jsou dostupné také s velkou vážicí plošinou



### **OHAUS SD Série zásilkových vah - přenositelnost, vytrvalost a OHAUS kvalita**

Robustní přenosné váhy řady OHAUS SD byly navrženy jako cenově dostupné a praktické pro každodenní používání. Jsou ideální pro domácí kanceláře, pošty, expediční účely a běžné komerční a průmyslové vážení. Modelová řada OHAUS SD je vybaven odolnou lakovanou vážicí plošinou z kovu s embosovaným povrchem či bez něj (L plošiny), indikátorem s dvěma dotykovými tlačítky. Váhy OHAUS SD nabízejí možnost napájení z AC adaptéru nebo ze tří baterií typu "C". OHAUS SD představuje výkonné řešení pro různé požadavky vážení v delším časovém a prostorovém horizontu.

#### **Standardní vlastnosti:**

- Tři populární modely s váživostí: 35kg, 75 kg, 200 kg
- Dva různé rozměry vážní plošiny: 316 x 280 mm a 520 X400 mm
- Maximální zobrazeny dělení od 1:1750 až 1:2200
- Indikátor z ABS plastu s posílenými vedeními
- Univerzální sada pro instalaci na zed' / stůl
- Kovová, lakovaná vážicí plošina
- Flexibilní spirálový kabel, Prodlužovatelný
- Lakované kovové plošiny s embosovaným povrchem (SD 35, SD75, SD200)
- Gumové nastavitelné nohy (pro model SD75L, SD200L)
- LCD displej s rychlým zobrazením výsledku v kg nebo librách
- Ovládání dotykovými tlačítky
- Napájení z AC adaptéru nebo z baterií s automatickým vypínáním
- Madlo pro snadnější transport na krabici modelů standardních rozměrů

# OHAUS SD Série Zásilkové váhy

## Specifikace

Model	SD35	SD75	SD200	SD75L	SD200L
Kapacita x Dílek	35kg x 0.02kg	75kg x 0.05kg	200kg x 0.1kg	75kg x 0.05kg	200kg x 0.1kg
Max. zobrazitelné dělení	1:1750	1:1650	1:2200	1:1650	1:2200
Kalibrační závaží (fixní)	25kg	50kg	100kg	50kg	100kg
Rozměry plošiny	316D x 280Š x 45V mm			520D x 400Š x 75V mm	
Konstrukce	Indikátor z ABS plastu, montážní kit, lakovaná kovová vážící plošina s dezénem (bez L - modely), gumové nastavitelné nohy (L-modely)				
Jednotky	kg, lb				
Aplikace	Statické vážení				
Linearita/ Opakovatelnost	± 1d / 1d (štd. odchýlka.)				
Displej	4 miestny, 7 segmentový LCD s 20 mm vysokými číslicami				
Klávesnice	2 funkční vyvýšené mechanická tlačítka: [ON / OFF Zero] / [UNITS Cal]				
Čas stabilizace	≤ 3 sekund				
Kábel	Špirálový, 1.8m do 2.7m 108" (vyrovnaný stav)				
Ideální podmínky provozu	5° do 40°C / 10%-80% relativnej vlhkosti				
Napájení	AC Adaptér 9V DC / 100mA alebo 3 "C" baterií				
Napájení z baterií	360 hodin				
Automatické vypínání	po 4 min. inaktivity (pouze při napájení z baterií)				
Bezpečné přetížení	150% kapacity				
Rozměry indikátora	210D x 91Š x 39V mm				
Zásilkové rozměry	380D x 100V x 465Š mm			600D x 480Š x 230V mm	
Netto hmotnost	2.6kg	3.3kg		14kg	
Zásilková hmotnost	3.7kg	4.3kg		16kg	
Další vlastnosti	Kalibrace v kg nebo lb, kalibrační zámek				

## Shody

- Elektrické / Emisní: Vyhovuje požadavk m: UL / CSA (adapter), FCC, CE Safety EN60950, EMC EN61326
- Kvalita: OHAUS kvalita, vyrobená podle ISO 9001:2008

## Vnější rozměry:

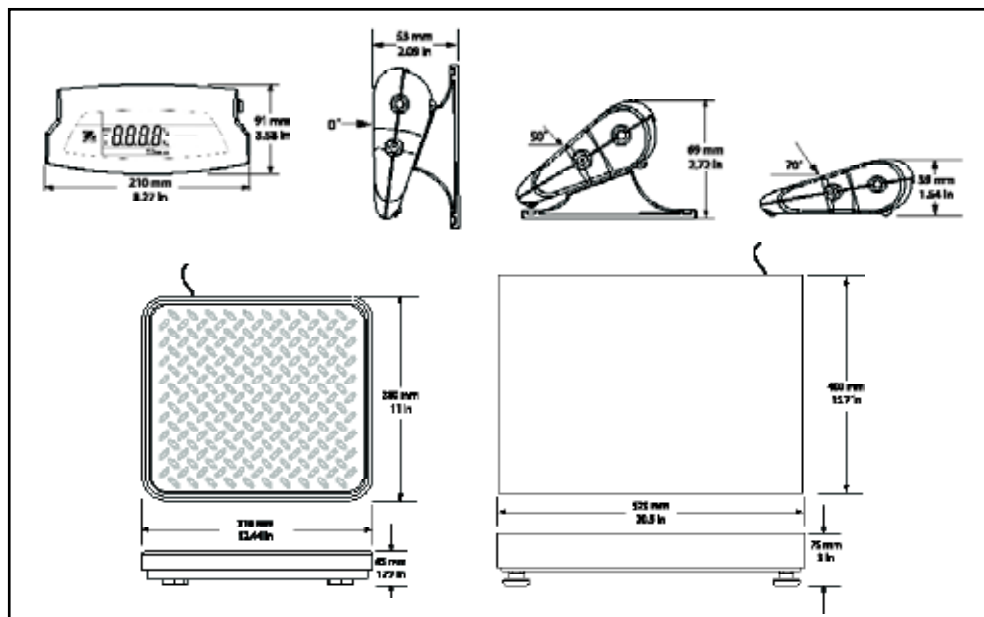

[www.ohaus.com](http://www.ohaus.com)

\* ISO 9001:2008  
Registered Quality Management System

© Copyright Ohaus Corporation

